



Прицеп рефрижераторный «Мобильная холодильная (морозильная) камера» - предназначен для работы стационарно, как холодильная (морозильная) камера, так и в движении для перевозки продуктов, требующих особого температурного режима от +5 до -20 С°.

Спецификация

Шасси прицепа:

Одноосное «AL-KO» (Германия), 900 - 1300 кг без или с тормозом наката.

Подвеска торсионная независимая (резиножгутовая), усиленная.

Материал элементов рамы и дышла - оцинкованная сталь.

Прицеп оборудован опорным колесом. Сцепное устройство «AL-KO» под шар Ø 50 мм.

Вилка под 7-ми контактный электроразъем.

Стены, крыша, створки дверей:

- Трехслойные, клеятся клеями KESTOPUR (Финляндия) едиными панелями под вакуумом по сэндвич технологиям: утеплитель ППС экструдированный STYRO FOAM™ 50 мм, на который наклеены снаружи пластик усиленный белого цвета; изнутри – оцинкованная сталь с полимерным покрытием белого цвета.

Основание:

- Пол многослойный, клеится клеями KESTOPUR: утеплитель ППС экструдированный STYROFOAM™ 50 мм, снаружи пластик 1 мм + фанера 4 мм, внутри фанера 6 мм, (общая толщина 65 мм).

Панель усилена поперечными клееными балками.

Изотермичность:

- Коэффициент теплопередачи не более 0,45-0,7 Вт /м²К.

Сборка и герметизация швов:

- Клеями-герметиками KIILTO FLEX (Финляндия).

Обрамление снаружи:

- По периметру - уголок алюминиевый анодированный. На углах - накладки из АВС пластика.

Обрамление внутри:

- По периметру - уголок оцинкованный 40x40, по полу уголок оцинкованный 140x55.

Портал ворот:

- Портал изготовлен из оцинкованной стали.

Фурнитура:

- Оцинкованная импортная - по 2 петли на каждую створку и внутренний штанговый запор с замком-автоматом PUSH на правую створку.

Уплотнитель многолепестковый импортный.

Габаритные огни:

- Габаритные огни - впереди 2 белых, сзади 2 красных.

Дополнительные опции

- Холодильное оборудование Zanotti (Италия), температурный режим от +5 до -20 С°;
- Опоры выносные в задней части, 2 шт;
- Запасное колесо расположено на дышле;
- Настил пола алюминиевым рифленным листом;
- Сзади 2 резиновых отбойника.



Технические данные

Наружный размер, мм: длина 2550/ширина 1600/высота 1500

Внутренний размер, мм: длина 2450/ширина 1500/высота 1375

Категория прицепа «О1»

Объем фургона, м³ 5,0

Полная масса прицепа, кг до 750



Описание и предназначение прицепа рефрижераторного «Мобильная холодильная камера», модель ИСТОК 3791Т2

Прицеп «мобильная холодильная камера» – это новая разработка компании ИСТОК, предназначенная для работы стационарно, как холодильная (морозильная) камера, так и в движении, как прицеп-рефрижератор.

Прицеп может эксплуатироваться с легковыми и коммерческими автомобилями и сочетает в себе, многофункциональность и высококачественную комплектацию.

Автоприцеп оснащен фургоном, изготовленным с применением сэндвич технологий, что позволяет получить легкий и прочный конструктив с высокими изотермическими свойствами. За счет изотермических свойств и оцинкованной внутренней облицовки фургона прицеп идеально подходит для перевозки продуктов питания, а при установке холодильного оборудования, создающего внутри фургона особый температурный режим в диапазоне от +5 до -20°C, способен перевозить грузы, требующие обеспечения специальных температурных условий.

Варианты использования:

- надежное хранение рыбы, дичи, мяса в полевых условиях (на рыбалке, охоте и проч.), а также обеспечение доставки до мест переработки;
- хранение мясомолочных продуктов на фермерских хозяйствах, на производственных комбинатах, на торговых точках без создания специальных помещений;
- хранение и транспортировка различных товаров, требующих особых температурных условий, например медикаментов, жидкостей и проч.;

Основным преимуществом применения данного вида прицепов является существенное снижение производственных и логистических затрат.



Сделано в Красногорске



ПРОИЗВОДСТВО АВТОМОБИЛЬНЫХ
ФУРГОНОВ, ПРИЦЕПОВ,
БОРТОВЫХ КУЗОВОВ

Т/ф: +7 (495) 562-31-18
Тел.: +7 (495) 796-02-20

www.furgonkrasnogorsk.ru
furgonkrasnogorsk@rambler.ru



Прицеп-фургон предназначен для перевозки мототехники и отдыха.



Спецификация

Шасси прицепа:

Одноосное «AL-KO» (Германия), 2х750 кг без тормоза наката.
 Подвеска торсионная независимая (резиножгутовая).
 Материал элементов рамы и дышла - оцинкованная сталь.
 Прицеп оборудован опорным колесом.
 Сцепное устройство «AL-KO» под шар Ø 50 мм.
 Вилка под 7-ми контактный электроразъем.

Стены, крыша, двери:

- Панели трехслойные, клеятся клеями KESTOPUR единичными панелями под вакуумом по сэндвич технологиям: утеплитель ППС экструдированный STYRO FOAM™ 30 мм, на который наклеены снаружи и изнутри - оцинкованная сталь с полимерным покрытием.

Основание:

- Рама из гнутых профилей - сталь 09Г2С.
- Пол - водостойкая березовая ламинированная фанера с сетчатым рисунком 12 мм.

Сборка и герметизация швов:

- Клеями-герметиками KIILTO FLEX (Финляндия).

Обрамление снаружи и внутри:

- Панели соединяются между собой и со стальным основанием в единую конструкцию при помощи специальных несущих алюминиевых профилей «Исток».

Пандус:

- Откидной пандус с настилом рифленным алюминиевым листом г/п до 450 кг.

Фурнитура:

- Оцинкованная, импортная - 3 петли и один штанговый запор PUSH. Уплотнитель резинопластиковый.

Габаритные огни:

- Габаритные огни на фургоне.

Дополнительные опции

- Аэродинамический скос;
- Опоры выносные в задней части, 2 шт;
- Окно сдвижное на боковой стенке;
- Боковая дверь шириной 650 мм с внутренним замком;
- Складной столик;
- Такелажные кольца в основании пола;
- Такелажная рейка на внутренних стенках;
- Подножка для захода, внутреннее освещение.

Технические данные

Наружный размер, мм:

- длина 3500 / ширина 1600 / высота 1725

Внутренний размер, мм:

- длина 3440 / ширина 1540 / высота 1600

Категория прицепа

«О1»

Объем фургона, м³

8,5

Полная масса прицепа, кг

до 750

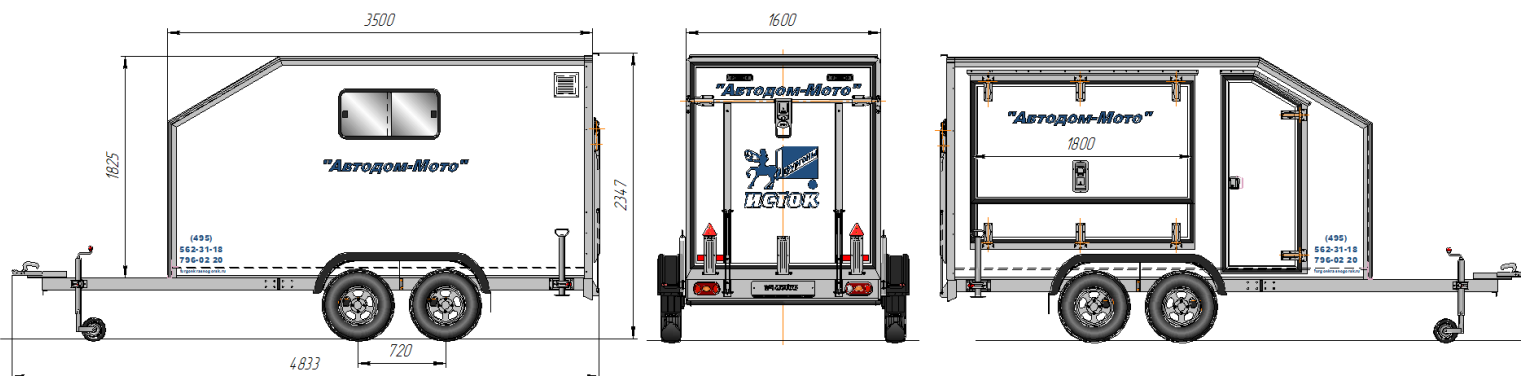

Описание и предназначение прицепа-фургона многоцелевого назначения «Автодом-Мото», модель ИСТОК 3792М4

Прицеп-фургон многоцелевого назначения «Автодом-Мото» - это новая разработка Компании «ИСТОК» предназначенная для любителей активного отдыха, позволяющая совместить в себе функции перевозки мототехники: квадроцикла, снегохода, мотоциклов, с возможностью комфортного пребывания внутри прицепа или проживания.

Для использования прицепа в качестве авто-дома предусмотрена дополнительная боковая дверь с внутренним открыванием, открывающаяся маркиза, вентиляция, освещение, откидной столик, сдвижное окно и др.

Конструктивной особенностью, позволяющей использовать прицеп для перевозки мототехники, является наличие откидывающейся аппарели, выносных опор (аутригеров) в задней части прицепа, крепежных такелажных закладных колец и рейки в полу и стенах.

Корпус фургона изотермический, выполнен по сэндвич технологиям с применением современных материалов, таких как анодированный алюминиевый профиль, оцинкованная фурнитура.

Данная модель была удостоена номинации Всероссийская марка (III тысячелетие) и награждена Золотым знаком качества XXI века.



Сделано в Красногорске



ПРОИЗВОДСТВО АВТОМОБИЛЬНЫХ
ФУРГОНОВ, ПРИЦЕПОВ,
БОРТОВЫХ КУЗОВОВ

Т/Ф: +7 (495) 562-31-18
Тел.: +7 (495) 796-02-20

www.furgonkrasnogorsk.ru
furgonkrasnogorsk@rambler.ru



Прицеп-фургон «Фермер» предназначен для грузоперевозок в защищенных условиях и имеет конструктивную возможность осуществлять мобильную торговлю с колес.

Спецификация

Шасси прицепа:

Одноосное «AL-KO» (Германия), 750 – 900 кг без тормоза наката.
 Подвеска торсионная независимая (резиножгутовая).
 Материал элементов рамы и дышла - оцинкованная сталь.
 Прицеп оборудован опорным колесом.
 Сцепное устройство «AL-KO» под шар Ø 50 мм.
 Вилка под 7-ми контактный электроразъем.

Стены, крыша, створки дверей:

- Трехслойные, клеятся клеями KESTOPUR (Финляндия) едиными панелями под вакуумом по сэндвич технологиям: утеплитель ППС экструдированный STYRO FOAM™ 30 мм, на который наклеены снаружи и изнутри – оцинкованная сталь с полимерным покрытием.

Основание:

- Рама из гнутых профилей - сталь 09Г2С.

Пол - водостойкая березовая ламинированная фанера с сетчатым рисунком 12 мм.

Сборка и герметизация швов:

- Клеями-герметиками KIILTO FLEX (Финляндия).

Обрамление снаружи и внутри:

- Панели соединяются между собой и со стальным основанием в единую конструкцию при помощи специальных несущих алюминиевых профилей «Исток».

Двери:

- Задние двери двустворчатые распашные. Створки клеятся под вакуумом клеями KESTOPUR, утеплитель ППС экструдированный STYRO FOAM™ 30 мм, на который наклеены снаружи и изнутри оцинкованная сталь с полимерным покрытием белого цвета.

Откидная боковая стенка:

- Правая стенка имеет проем шириной 1800 высотой 1100 мм с подъемной верхней створкой. Створка укомплектована газлифтами.

Фурнитура:

- Оцинкованная, импортная. Уплотнитель многолепестковый.

Габаритные огни:

- Габаритные огни на фургоне.

Дополнительные опции

- Опоры выносные в задней части, 2 шт;
- Окно сдвижное на правой стенке;
- Складной столик под окном на высоте 750 мм от пола;
- Такелажные кольца, такелажная рейка;
- Ящик из рифленого алюминия;
- Решетка вентиляционная регулируемая.

Технические данные

Наружный размер, мм: длина 2300/ширина 1300/высота 1550
 Внутренний размер, мм: длина 2440/ширина 1425/высота 1500
 Категория прицепа «О1»
 Объем фургона, м³ 5,2
 Полная масса прицепа, кг до 750

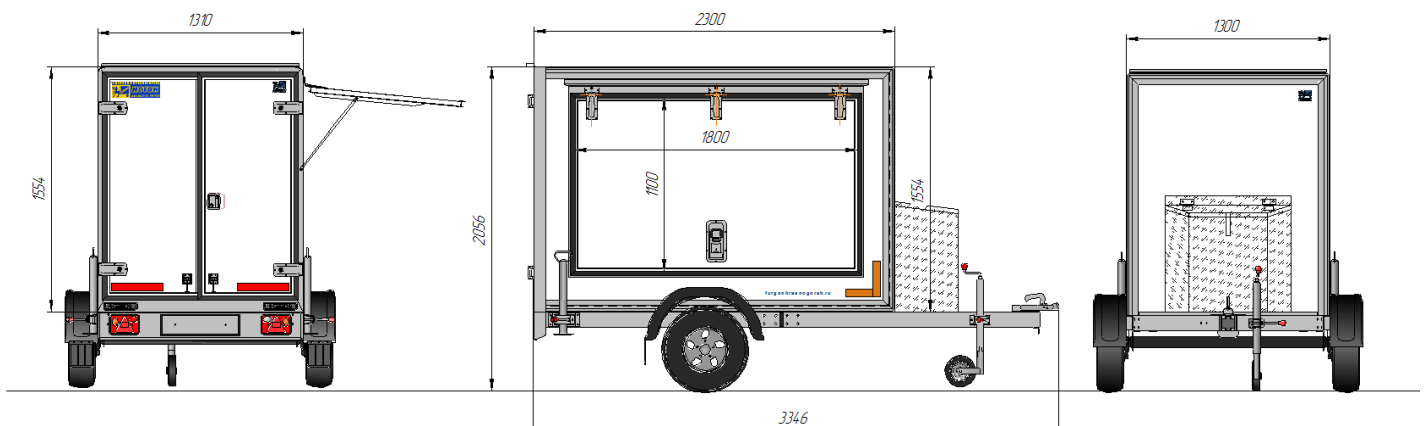

Описание и предназначение легкового изотермического прицепа-фургона «Фермер-1», модель ИСТОК 3791М2.

Автоприцеп «Фермер» - новая разработка компании ИСТОК, предназначен для грузоперевозок в защищенных условиях и имеет конструктивную возможность осуществления мобильной торговли с колес.

Прочный легкий конструктив из алюминиевых профилей и изотермических сэндвич панелей, дверная фурнитура, запираемая на ключ, позволяют гарантировать сохранность и безопасность перевозимого груза, а также обеспечить комфортный температурный режим внутри прицепа. Автоприцеп оснащен задней дверью и боковой откидной створкой.

Прицеп относится к категории О1 и предназначен для эксплуатации с легковыми автомобилями, используя при этом водительские права категории «В».

Варианты использования:

- осуществление мобильной торговли с колес;
- хранение и транспортировка продуктов питания;
- перевозка товаров промышленного и строительного назначения;
- использование на рыбалке, охоте и отдыхе в качестве авто-дома;
- при наличии заездных трапов можно использовать для перевозки мототехники (мотоциклов, скутеров, квадроциклов);
- использование прицепа в качестве автокемпера.



Сделано в Красногорске



ПРОИЗВОДСТВО АВТОМОБИЛЬНЫХ
ФУРГОНОВ, ПРИЦЕПОВ,
БОРТОВЫХ КУЗОВОВ

Т/Ф: +7 (495) 562-31-18
Тел.: +7 (495) 796-02-20

www.furgonkrasnogorsk.ru
furgonkrasnogorsk@rambler.ru